

GARANZIA

Teledif Italia garantisce il sistema **DIGIVOX4** esente da difetti di fabbricazione per un anno dalla data di acquisto.

La mancata osservanza delle istruzioni per l'uso, l'impiego di alimentatori diversi da quello in dotazione alla macchina, il montaggio di parti non originali, le riparazioni effettuate da terzi non autorizzati, l'alterazione e l'asportazione del numero di matricola e le eventuali manomissioni, rendono nulla la garanzia.

Nulla sarà dovuto all'acquirente per il tempo di inoperosità dell'apparecchio né Egli potrà pretendere risarcimenti ed indennizzi di spese per danni diretti od indiretti derivanti dall'uso dell'apparecchio stesso.

Per ogni problema si consiglia comunque di rivolgersi preventivamente all'installatore od al negozio dove è stato acquistato l'apparecchio.

Per qualsiasi controversia sarà competente il foro di Torino.

DIGIVOX4 è un "Prodotto conforme alla Direttiva C.E.E. 89/336 relativa alla Compatibilità Elettromagnetica ed alla Direttiva C.E.E. 73/23 (Bassa tensione) relativa alle norme di sicurezza". La conformità dell'apparecchio alle direttive suddette è confermata dalla marcatura CE.



Teledif Italia S.r.l.
Strada della Pronda, 66/8 bis - 10142 TORINO
Tel. +39 11 70.70.707
Fax +39 11 70.70.233
Web: <http://www.teledif.it>
E-mail: teledif@teledif.it

DIGIVOX4



Manuale d'utente:

Il sistema si compone di:

- Sistema base
cod. FR4000T - FR4000
- ✓ 2 messaggi di prerispota (giorno/notte standard mixati) riregistrabili fino a 30+30 sec.
- ✓ Ingresso audio per sorgente musicale esterna (CD, tape, radio o altro) mixabile ai messaggi di prerispota
- ✓ Uscita audio amplificata per i messaggi di prerispota giorno/notte (mixati alla musica della sorgente esterna, se presente)
- ✓ Uscita audio amplificata per la sola musica (se presente la sorgente esterna o la cartuccia estraibile opzionale). Utilizzabile per l'attesa su interno
- ✓ Connettore per timer esterno per la commutazione automatica giorno/notte
- ✓ Connettore per relè esterno di commutazione giorno/notte
- ✓ 2 slot di espansione per cartuccia musicale e cartuccia messaggi personalizzati
- ✓ Alimentazione 12Vcc 500mA
- ✓ Protezione contro le inversioni di polarità

- Moduli opzionali
- ✓ Cartuccia con 2 messaggi personalizzati, solo voce, da 30+30 s.
cod. CV0230
- ✓ Cartuccia solo musicale di 60 sec. (sostituisce la sorgente esterna)
cod. CM0160
- ✓ Timer settimanale per la commutazione automatica giorno/notte
cod. TF4200
- ✓ Alimentatore
cod. AL1251

B) Commutazione e riproduzione

Messaggio Emergenza Giorno (U3):

S1 posizione 1 - S2 posizione 2 - Led Giallo e Verde accesi fissi

Messaggio Emergenza Notte (U3):

S1 posizione 2 - S2 posizione 2 - Led Giallo e Rosso accesi fissi

Messaggio Personalizzato Giorno (cartuccia su JP2):

S1 posizione 1 - S2 posizione 1 - Solo led Verde acceso fisso

Messaggio Personalizzato Notte (cartuccia su JP2):

S1 posizione 2 - S2 posizione 1 - Solo led Rosso acceso fisso

C) Sostituzione messaggi personalizzati e/o musica di sottofondo

Musica di sottofondo ed attesa:

- *Musica proveniente da cartuccia:*

1. Togliere l'alimentazione (scollegare l'alimentatore da J1)
2. Sfilare la cartuccia con il simbolo (B) (vedi pag. 3)
3. Inserire nella corretta posizione la nuova cartuccia con la musica
4. Alimentare nuovamente il dispositivo
5. Regolare eventualmente il volume R16

- *Musica proveniente da sorgente esterna (CD, radio, ecc.):*

1. Togliere l'alimentazione (scollegare l'alimentatore da J1)
2. Sfilare, se presente, la cartuccia con il simbolo (B) (vedi pag. 3)
3. Inserire il jack audio della sorgente esterna nel connettore J4
4. Alimentare nuovamente il dispositivo
5. Regolare eventualmente il volume R16

Nota: In presenza di sorgente esterna non deve essere inserita la cartuccia musicale

Messaggi personalizzati:

1. Togliere l'alimentazione (scollegare l'alimentatore da J1)
2. Sfilare la cartuccia con il simbolo (A) (vedi pag. 3)
3. Inserire nella corretta posizione la cartuccia con il nuovo messaggio
5. Regolare eventualmente il volume R26

A) Registrazione messaggi di emergenza

Giorno Emergenza (U3)



1. Collegare una cornetta telefonica tipo SIRIO nel plug J2
2. Posizionare S1 nella posizione 1 (S1 Pos. 1 = GN)
3. Posizionare S2 nella posizione 2 (S2 Pos. 2 = EM)
4. Attendere che i led VERDE e GIALLO siano accesi fissi
5. Premere il tasto S3 per più di 5 (cinque) secondi
6. Rilasciare il tasto S3
7. Quando il led GIALLO è acceso fisso e il led VERDE inizia a lampeggiare, ha inizio la registrazione; parlare in modo chiaro nella cornetta telefonica
8. Per terminare la registrazione, attendere lo scadere dei 30 secondi oppure premere e rilasciare il tasto S3
9. Il messaggio viene riprodotto automaticamente in modo ciclico al termine della registrazione

Notte Emergenza (U3)

1. Collegare una cornetta telefonica tipo SIRIO nel plug J2
2. Posizionare S1 nella posizione 2 (S1 Pos. 2 = NT)
3. Posizionare S2 nella posizione 2 (S2 Pos. 2 = EM)
4. Attendere che i led ROSSO e GIALLO siano accesi fissi
5. Premere il tasto S3 per più di 5 (cinque) secondi
6. Rilasciare il tasto S3
7. Quando il led GIALLO è acceso fisso e il led ROSSO inizia a lampeggiare, ha inizio la registrazione; parlare in modo chiaro nella cornetta telefonica
8. Per terminare la registrazione, attendere lo scadere dei 30 secondi oppure premere e rilasciare il tasto S3
9. Il messaggio viene riprodotto automaticamente in modo ciclico al termine della registrazione

Nota: In presenza di connessione ad una sorgente musicale esterna o con cartuccia musicale inserita nello slot JP3, il messaggio registrato viene automaticamente mixato alla musica

Regolazioni, segnalazioni e simbologia:

- Regolazione indipendentemente dei volumi:
 - R16 Musica di sottofondo ai messaggi
 - R30 Musica di attesa per trasferta su interno
 - R26 Parlato dei messaggi personalizzati
 - R21 Parlato dei messaggi di emergenza (registrabili su U3)
- Segnalazioni luminose riguardanti lo stato di funzionamento
 - Rosso acceso fisso:
 - Messaggio **notte personalizzato** in riproduzione
 - Verde acceso fisso:
 - Messaggio **giorno personalizzato** in riproduzione
 - Giallo e Rosso accesi fissi:
 - Messaggio **notte di emergenza** in riproduzione
 - Giallo e Verde accesi fissi:
 - Messaggio **giorno di emergenza** in riproduzione
 - Giallo fisso e Rosso lampeggiante:
 - Registrazione **Notte emergenza** in corso
 - Giallo fisso e Verde lampeggiante:
 - Registrazione **Giorno emergenza** in corso
- Simbologia:
 - (A) Cartuccia messaggi Personalizzati: 
 - (B) Cartuccia con brano Musicale: 

**MAPPA DEI COMPONENTI, CONNESSIONI
E REGOLAZIONI:**

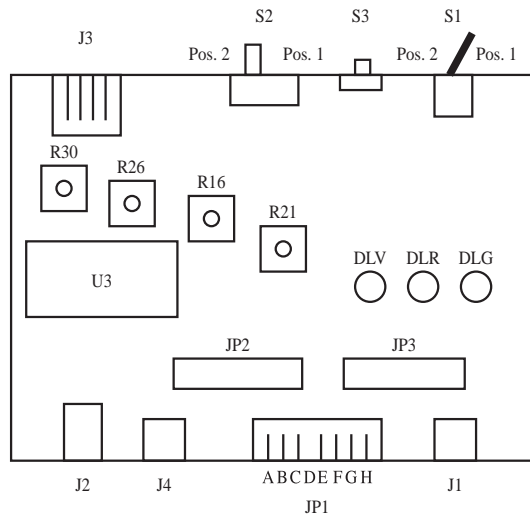

ELEMENTI OPERATIVI

- J3** Connettore per timer esterno
S2 Commutatore msg registrabili/personalizzati (U3/JP2)
S3 Tasto di registrazione dei messaggi su U3
S1 Commutatore giorno/notte
- R30** Volume attesa musicale
R26 Volume msg personalizzati
R16 Volume musica di sottofondo
R21 Volume msg registrabili
- DLV** Diodo led verde
DLR Diodo led rosso
DLG Diodo led giallo
- J2** Ingresso cornetta telefonica
J4 Ingresso fonia musicale esterna
- JP1A** Fonia prerispota giorno/notte (G/N)
JP1B Massa fonia prerispota
JP1C NC (Normalmente Chiuso) ingresso relè di commutazione G/N
JP1D COM (Comune) relè di commutazione G/N
JP1E-F Ponticellare in presenza di relè di commutazione G/N
JP1G Fonia per attesa su interno (solo musicale)
JP1H Massa fonia attesa su interno
- U3** Dast con messaggi registrabili giorno/notte
JP2 Connettore per cartuccia dei messaggi personalizzati
 Giorno/Notte
JP3 Connettore per cartuccia musicale per sottofondo e attesa interna
J1 Jack di alimentazione 12Vcc - 500mA