



uni**Co** ICT **3P**

Sistema di:

Interfaccia cito-telefonica universale

Per interno analogico di centralini

Comando dispositivi a distanza

Attivazione di relè tramite telefono da remoto

OTTIMIZZATO PER :

Diffusione audio per grandi ambienti

Comunicazione tramite telefono ad altoparlanti e/o trombe

Manuale di istruzioni

SW 2.3

Edizione 1 del 17/07/2015

*VI RINGRAZIAMO PER AVER SCELTO
UN PRODOTTO TELEDIF ITALIA*

Per ottenere il massimo delle prestazioni e per utilizzare le caratteristiche e le funzioni del sistema uniCo ICT3P nel modo migliore, leggere attentamente questo manuale e tenerlo sempre a portata di mano per ogni eventuale consultazione.

uniCo ICT3P è un'apparecchiatura ottimizzata per:

1. interfacciare un sistema di amplificazione audio alla rete telefonica ed utilizzare un comune telefono per erogare i propri messaggi di avviso.

ma progettata anche (versione UNICO ICT3A) per:

1. collegare un citofono analogico alla rete telefonica pubblica o ad una linea interna di un centralino;
2. rispondere ad una chiamata citofonica da un qualsiasi apparecchio telefonico
3. attivare o disattivare due relè da locale o remoto tramite telefono o in modalità preprogrammata, per funzioni apriporta o altro

Le principali caratteristiche dell'interfaccia uniCo ICT3P sono:

- Funzionamento bidirezionale.
- Auto-diagnosi della principali funzionalità.
- Volumi regolabili tramite trimmer.
- Messaggi informativi di sistema.
- 2 Relè completamente programmabili
- Programmazione e verifica con il supporto di guida vocale in linea.

SPECIFICHE TECNICHE

Alimentazione:	Da 10 a 16 Vdc
Assorbimento massimo @ 12Vcc (RMS):	Circa 240 mA
Assorbimento minimo @ 12Vcc (RMS):	Circa 80 mA
Corrente max contatti relè:	3A @ 120Vac oppure 3A @ 24Vdc
Dimensioni senza connettori:	168 (L) x 110 (H) x 28 (P) mm
Connettori:	Estraibili
Peso:	Circa 200 g
Temperatura funzionamento:	Da + 1°C a + 40°C
Temperatura immagazzinamento:	Da - 20°C a + 40°C
Umidità funzionamento e immagazzinamento:	Da 20% a 80%

INDICE

- A	MAPPA DELLE REGOLAZIONI E DEI COMPONENTI	PAG. 4
- B	SCHEMA DI COLLEGAMENTO GENERICO	PAG. 5
- C	FUNZIONAMENTO	PAG. 6
- C.1	AUTOTEST	PAG. 6
- C.2	ESERCIZIO E CONNESSIONI	PAG. 7
- C.3	MESSAGGI	PAG. 7
- C.4	PROGRAMMAZIONE E CONFIGURAZIONE	PAG. 7
- C.4.1	IMPOSTAZIONI GENERALI	PAG. 8
- C.4.2	RELÈ	PAG. 9
- C.4.3	RUBRICA TELEFONICA	PAG. 10
- D	FAQ	PAG. 10
- GARANZIA		PAG. 11

QUICK START

Per installare velocemente il sistema uniCo ICT3P come interfaccia con sistemi di diffusione audio, eseguire la seguente procedura:

1. Collegare l'ingresso mic del sistema di amplificazione ai contatti 1, 2 del connettore CN2
2. Collegare la linea telefonica al plug TEL1 connettore RJ11 (due contatti centrali), per i centralini voip utilizzare un adattatore ATA
3. Alimentare uniCo ICT3P con un alimentatore da 12Vcc/500mA (Connettore CN1) rispettando la polarità indicata.
4. Chiamare il sistema unico ICTP da un altro telefono per parlare
5. Alla risposta, dopo il numero di squilli programmati, uniCo ICT3P erogherà un segnale di gong quindi è possibile diffondere i propri messaggi

FUNZIONI POSSIBILI DA TELEFONO CON PROGRAMMAZIONI DI DEFAULT

1. Chiudere il sistema TASTO **9**
2. Entrare in Programmazione TASTO * seguito da **#**
3. Attivare i relè: TASTO * seguito da **1 o 2**

Attenzione: l'ingresso in programmazione da inizio alla erogazione di messaggi di sistema che si sentiranno anche dall'amplificatore audio, se acceso. La digitazione di ogni altro tasto genera solo la relativa nota dtmf

UTILIZZO COME INTERFACCIA CITO-TELEFONICA

E' possibile utilizzare questa versione di unico ICT anche come interfaccia cito-telefonica, fare solo attenzione che alcuni messaggi di sistema non possono venire erogati oppure sono stati sostituiti da "beep".

A MAPPA DELLE REGOLAZIONI E DEI COLLEGAMENTI

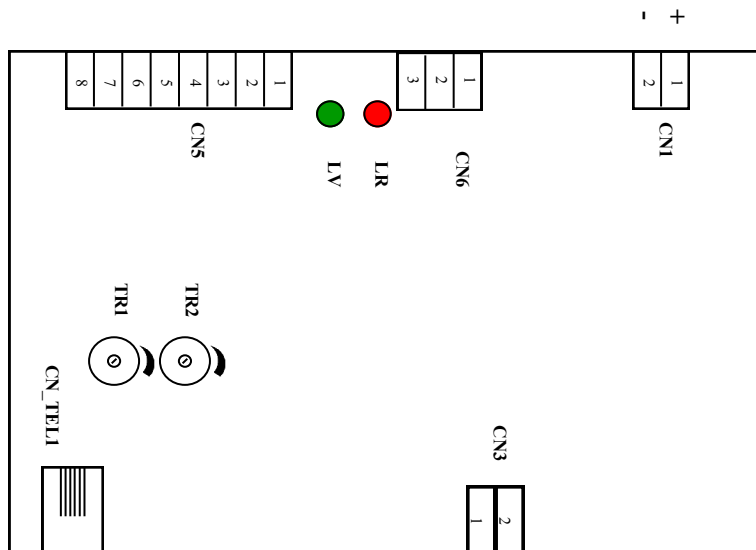

- DLV1 Diodo led verde (accensione)
 DLR1 Diodo led rosso (impegno linea e test)
 TR1 Volume da linea telefonica verso porter citofonico o amplificatore audio (aumenta in senso orario)
 TR2 Volume da porter citofonico verso linea telefonica (aumenta in senso orario)

CONNESSIONI

CN_Tel (Linea telefonica)

3 e 4: 2 contatti centrali

CN3 (Contatto Chiamata)

1: Comune

2: Per attivare con 12 V cc/ca (nota 1)

CN6 (Cornetta Citofonica)

1: Altoparlante

2: Microfono

3: Massa

Nota 1: vedere le schede tecniche di collegamento dei diversi modelli di citofoni.

CN1 (Alimentazione)

1: Positivo (12 Vcc)

2: Negativo (Massa)

CN5 (Vivavoce citofono e Relè)

1: Massa

2: Microfono

3: Altoparlante

4: Alimentazione out (12 Vcc)

5: Relè 1 n.a.

6: Relè 1 com.

7: Relè 2 n.a.

8: Relè 2 com.

B SCHEMA DEI COLLEGAMENTI

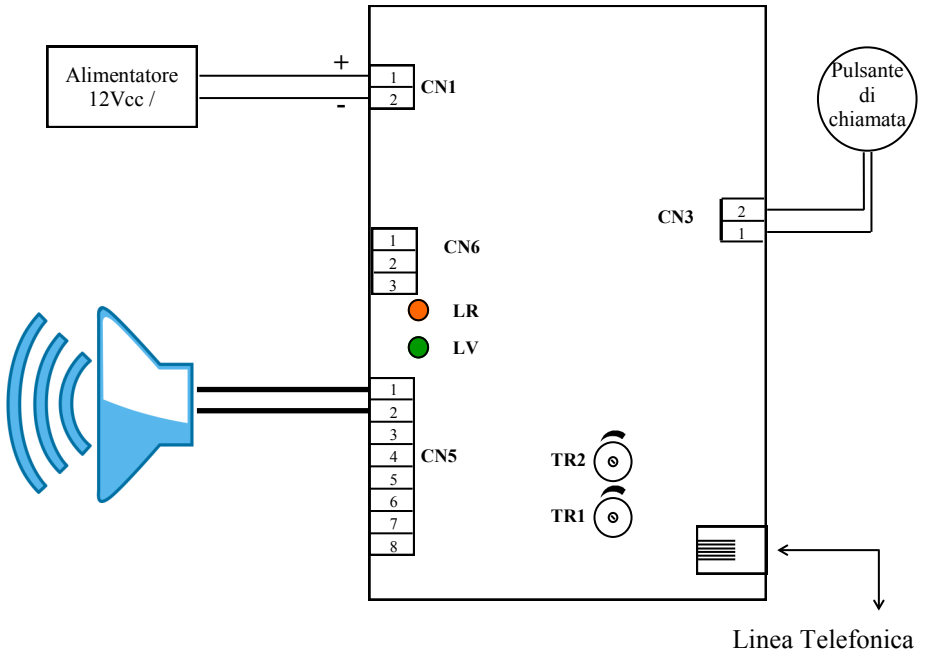

C FUNZIONAMENTO

Il sistema uniCo ICT3P ha 4 condizioni di funzionalità:

1. AUTOTEST
2. ERRORE (ATTENZIONE)
3. ESERCIZIO
4. PROGRAMMAZIONE

C.1) AUTOTEST

La condizione di autotest viene segnalata da un lampeggio lento del led LINE (rosso).

Alla prima accensione uniCo ICT3P avvia automaticamente la procedura di autotest per verificare se ci sono le condizioni minime per un corretto funzionamento, quali:

1. La programmazione di almeno uno dei 5 numeri telefonici destinati alla ricezione di una chiamata citofonica (di default il parametro 81 è programmato con il numero 5678)
2. L' idoneità della tensione d'alimentazione
3. La presenza della linea telefonica (se programmata la funzione); di default il controllo non è programmato.

La procedura di autotest viene eseguita ogni qualvolta si verifica una delle seguenti condizioni:

- Accensione del sistema
- Cancellazione o riprogrammazione dei numeri telefonici.
- Reset del sistema automatico o manuale

L'Autotest viene segnalato dal lampeggio del LED rosso; al termine il LED rosso spento indica che il sistema funziona correttamente, il led rosso che lampeggia velocemente indica una o più delle seguenti condizioni d'errore.

- Numero telefonico non programmato (parametri da 81 a 85)
- Tensione di alimentazione inferiore a 10 Vcc
- Linea telefonica (urbana, interno di centralino o gateway GSM) non collegata; il controllo presenza linea è una funzione programmabile.

Anche con condizione di errore è sempre possibile accedere alla programmazione e verifica dati del sistema.

N. B. Nell'impiego come interfaccia per la diffusione audio per evitare che il sistema segnali continuamente una situazione d'errore viene programmato di fabbrica il parametro 81 con il numero 5678.

C.2) ESERCIZIO E CONNESSIONI

C.2.1) Chiamata in ingresso (da telefono remoto verso uniCo ICT3P),

Ad una chiamata entrante uniCo ICT3P risponde, dopo il numero di squilli programmato, erogando un segnale di gong, udibile verso il sistema di altoparlanti, se attivo, quindi è possibile parlare e diffondere i propri messaggi.

La comunicazione viene chiusa con il tasto 9

La digitazione casuale di altri tasti della tastiera telefonica, diversi dal 9, non generano nessun effetto fatta eccezione per la digitazione del tasto * (asterisco) seguito dal # (cancellito) che farebbe entrare il sistema in programmazione con conseguente erogazione di idonei messaggi di sistema.

C.2.2) Chiamata in ingresso per applicazione cito-telefonica

Vedi specifico manuale

C.2.3) Input di chiamata

Vedi specifico manuale per applicazione cito-telefonica

C.2.4) Cornetta citofonica ausiliaria

a. Comunicare con il viva voce del citofono o Amplificatore Audio

Le operazioni dalla cornetta citofonica hanno un timeout di 120 secondi tra lo sgancio e la chiusura della comunicazione audio con il viva voce del citofono esterno; questo per evitare che la cornetta sganciata possa diminuire le prestazioni audio del sistema

C.3) MESSAGGI

Vedere specifico manuale per applicazione cito-telefonica

C.4) PROGRAMMAZIONE E CONFIGURAZIONE

Il sistema utilizzato per diffusione audio non necessita di nessuna programmazione particolare oltre quelle di default già preimpostate.

C.4A) Programmazione e Configurazione per applicazione cito-telefonica

Vedi specifico manuale

C.4.1) IMPOSTAZIONI GENERALI

PARAMETRI DI SISTEMA					
PARA-METRO	VALORE	Default	Vs Valori	FUNZIONE	NOTE
00	00	-	-	Reset programmazioni	Ripristina tutti i parametri ai valori di default (non cancella i messaggi)
01	da 0000 a 9999	0000		Password	0000 = password disattiva
02	da 1 a 9	1		Squilli	N° squilli per la risposta ad una chiamata entrante
05	da 030 a 999	000		Timeout di comunicazione e attesa tasti	Espresso in secondi Durata comunicazione 000 = timeout disattivo
06	da 010 a 999	060		Attesa conferma	Espresso in Secondi Tempo di attesa tra l'inizio della selezione e la conferma (digitazione tasto 5)
07	Solo lettura	-	-	Versione software	Esempio: 10 indica versione software 1.0
12	Solo lettura	-	-	Tensione attuale di alimentazione	Espresso in decimi di VOLT (+/- 0,1V) Esempio: 125 = 12,5 Vcc
13 (nota)	da 1 a 9	5		Ampiezza tono DTMF	1 = Ampiezza min 9 = Ampiezza max
14 (nota)	da 0 a 9	1 (80ms)		Durata toni DTMF	Step da 20 msec: 0 = 60 msec 9 = 240 msec
15 (nota)	da 0 a 9			Pausa intercifra toni DTMF	
16	da 1 a 9	2		Tempo tra impegno linea e inizio selezione	Espresso in Secondi
17 (nota)	da 0 a 4	2		Ampiezza differenziale delle freq. del tono DTMF	Espresso in dB
18	da 1 a 9	5		Sensibilità tono di occupato	1 = Sensibilità max: più veloce a riconoscere il tono d'occupato
19	0 / 1	0		Controllo presenza linea telefonica	0 = No 1 = Si
28	da 05 a 90	10		Taratura durata squillo in ingresso	In decine di msec. 10 = 100 msec.
29	0 / 1	1		Modalità di apertura audio	0 = Alla risposta 1 = Alla digitazione del tasto 5

nota: si consiglia di modificare i parametri contrassegnati solo su indicazioni del reparto tecnico della Teledif Italia.

C.4.2) RELÈ

Anche per l'applicazione Audio è possibile utilizzare i relè in modalità programmata o attivabili tramite comando.

Per attivare i relè in modalità manuale digitare prima il tasto * (asterisco) e poi 1 o 2 a seconda del relè che si vuole attivare.

Per applicazione cito-telefonica vedere specifico manuale

PARAMETRO	VALORE	De- fault	Vs Valori	FUNZIONE	NOTE
70	da 0 a 9	1		Relè 1	<p>0 = Attiva relè per la durata del tono DTMF</p> <p>Da 1 a 4 = Durata attrazione da 1 a 4 secondi.</p> <p>5 = Attrazione del relè 1 in modo "passo-passo": ogni pressione del tasto 1 causa il cambio di stato (chiuso o aperto)</p> <p>6 = Si attiva fisso dalla chiamata citofonica fino all'apertura dell'audio con il telefono</p> <p>7 = Si attiva fisso all'impegno linea di una chiamata uscente e si disattiva al disimpegno</p> <p>8 = Si attiva ad intermittenza dalla chiamata citofonica fino all'apertura dell'audio con il telefono</p> <p>9 = Si attiva ad intermittenza all'impegno linea di una chiamata uscente e si disattiva al disimpegno</p>
71	da 0 a 9	1		Relè 2	<p>0 = Attiva il relè con la bussata citofonica per circa 2 secondi</p> <p>Da 1 a 4 = Durata attrazione da 1 a 4 secondi.</p> <p>5 = Attrazione del relè 2 in modo "passo-passo"</p> <p>6 = utilizzato solo per le chiamate entranti, da telefono remoto verso IC T3A, per segnalare "comunicazione attivata": si attiva fisso tra l'apertura audio e la chiusura della comunicazione.</p> <p>7 = Si attiva fisso all'impegno linea di una chiamata uscente e si disattiva al disimpegno</p> <p>8 = Si attiva ad intermittenza dalla chiamata citofonica fino all'apertura dell'audio con il telefono</p> <p>9 = Si attiva ad intermittenza all'impegno linea di una chiamata uscente e si disattiva al disimpegno</p>

C.4.3) RUBRICA TELEFONICA

Il sistema uniCo ICT3P gestisce una rubrica di 5 numeri telefonici, Per cancellare un numero telefonico è sufficiente impostare una programmazione di scrittura con il relativo parametro e il codice vuoto, esempio: 31 85 * *

In qualsiasi applicazione è necessario programmare almeno un numero. Per sostituire un numero programmato basta sovrascriverlo.

Nell'applicazione per diffusione AUDIO viene fornito già con un numero fittizio programmato.

RUBRICA TELEFONICA			
PAR.	VAL.	FUNZIONE	VOSTRO NUMERO
81	Max 20 cifre	1° n° telefonico	
82		2° n° telefonico	
83		3° n° telefonico	
84		4° n° telefonico	
85		5° n° telefonico	

D) FAQ: SUGGERIMENTI E RISOLUZIONE PROBLEMI

PROBLEMA	POSSIBILE CAUSA	POSSIBILE SOLUZIONE
Il sistema a volte non risponde e/o spesso si resetta	Sono presenti forti impulsi elettromagnetici	Per un corretto funzionamento si consiglia d'installare uniCo ICT3P ad almeno 2 metri da eventuali fonti di disturbi elettromagnetici ed utilizzare, per i collegamenti, cavi nuovi e dedicati.
Il sistema è acceso ma non gestisce gli allarmi. Il led rosso lampeggia velocemente (come il led verde)	Il sistema è in ERRORE	Verificare ed eliminare la eventuale condizione d'errore descritta al paragrafo C.1 (Autotest); in caso di persistenza contattare il fornitore.
Ha difficoltà nel ricevere correttamente i toni DTMF da remoto	Segnale audio disturbato o basso	Digitare i toni DTMF quando non sono in riproduzione i messaggi di sistema Verificare la corretta alimentazione. Se UniCo ICT3P è collegato ad un gateway GSM assicurarsi che il segnale GSM sia buono. .
Aprondo la comunicazione tra il citofono e la cornetta citofonica si avverte un "fischio"	Volumi del citofono troppo alti	Regolare i volumi del citofono e/o del sistema UniCo ICT3P (TR1 e TR2)
La qualità di registrazione dei messaggi personalizzabili non è buona (si sente un ronzio)	Alimentatore non adatto	Utilizzare preferibilmente un alimentatore lineare e non switching

SMALTIMENTO



Il presente prodotto non rientra nei normali RSU (Rifiuti Solidi Urbani) in quanto è composto prevalentemente da componenti elettronici. Il simbolo del bidone con le ruote segnato da una croce indica che lo smaltimento dovrà avvenire tramite strutture autorizzate secondo quanto previsto dal D.L. 151 del 25 Luglio 2005. Uno smaltimento improprio dell'apparecchiatura o parte di essa può causare effetti dannosi alla salute umana ed all'ambiente.

Prima dello smaltimento rimuovere l'eventuale batteria e smaltirla separatamente secondo quanto previsto dal decreto legislativo n° 188/2008.

RoHS



Il circuito elettronico del presente prodotto è stato progettato e assemblato in conformità a quanto previsto dalla normativa 2002/CE (RoHS)

CONFORMITÀ



Teledif Italia dichiara che il dispositivo è conforme alle direttive applicabili dal consiglio dell'unione europea in materia di compatibilità elettromagnetica, Direttiva **2004/108/EEC** e di sicurezza elettrica per le apparecchiature in bassa tensione, Direttiva **2006/95/EEC**, e loro successive modifiche. La conformità del prodotto è espressa dalla marcatura "CE".

PRECAUZIONI D'USO

Prima di effettuare qualunque operazione di pulizia o manutenzione, scollegare l'apparecchio dalla rete di alimentazione elettrica e da ogni altra connessione.

Non mettere a contatto con liquidi e non usare prodotti spray o solventi per la pulizia dell'apparecchio.

Utilizzare e/o conservare il prodotto in condizioni di temperatura e umidità indicati (vedi pag. 2).

Alimentare il prodotto con le tensioni di alimentazioni riportate sul presente manuale.

Per eventuali riparazioni rivolgersi al fornitore o al centro di assistenza Teledif Italia.

GARANZIA

Teledif Italia garantisce il presente prodotto esente da difetti di fabbricazione per 2 (due) anni dalla data di acquisto.

La data di acquisto risulterà dalla ricevuta fiscale o dalla fattura.

Durante il periodo di garanzia l'apparecchiatura verrà sostituita o riparata gratuitamente franco i laboratori Teledif Italia di Torino.

Il costo del trasporto per e da il laboratorio Teledif Italia è sempre a carico del cliente.

L'apparecchiatura da riparare in garanzia, dovrà pervenire alla Teledif Italia nel suo imballo originale e sempre accompagnata da copia del documento di acquisto.

La mancata osservanza delle istruzioni per l'uso, l'impiego di alimentazione diversa da quella indicata, il montaggio di parti non originali, le riparazioni effettuate da terzi non autorizzati, l'alterazione o l'asportazione del numero di matricola e le eventuali manomissioni, rendono nulla la garanzia.

Nulla sarà dovuto all'acquirente per il tempo di inoperosità dell'apparecchio, né Egli potrà pretendere risarcimenti od indennizzi di spese per danni diretti o indiretti derivanti dall'uso dell'apparecchio.

Per ogni problema si consiglia comunque di rivolgersi preventivamente all'installatore od al negozio dove è stato acquistato l'apparecchio.

Per qualsiasi controversia sarà competente il foro di Torino.

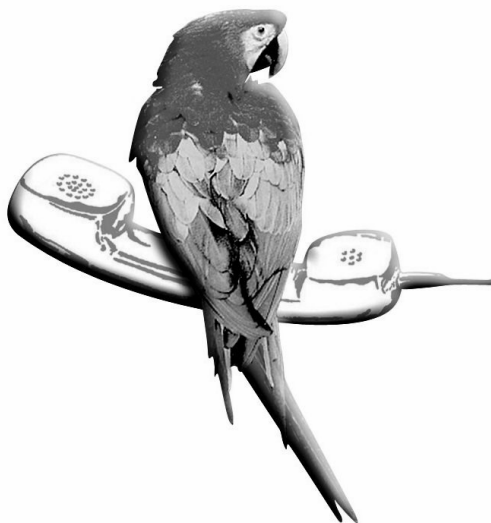

Lavorare con amore è il vincolo che ci unisce ai nostri clienti

TELEDIF ITALIA S.R.L.

Via Reiss Romoli 194, 10148 TORINO, Italia
Tel.: 011.70.70.707 Fax: 011.1982.4913
Web: www.teledif.it E-mail: teledif@teledif.it



Azienda certificata UNI EN ISO 9001 Cert. n° ER/ES-1072/2002